

МІНІСТЕРСТВО ОСВІТИ І НАУКИ УКРАЇНИ
УМАНСЬКИЙ ДЕРЖАВНИЙ ПЕДАГОГІЧНИЙ УНІВЕРСИТЕТ
ІМЕНІ ПАВЛА ТИЧИНИ

ОСВІТНЬО-ПРОФЕСІЙНА ПРОГРАМА

«Середня освіта (Захист України. Фізична культура)»

першого (бакалаврського) рівня вищої освіти

за спеціальністю 014.16 Середня освіта (Захист України)

галузі знань 01 Освіта/Педагогіка

Освітня кваліфікація: вчитель захисту України та фізичної культури закладу
загальної середньої освіти

ЗАТВЕРДЖЕНО ВЧЕНОЮ РАДОЮ

 Голова вченої ради
Олександр БЕЗЛЮДНИЙ

Протокол № 14 від «25» серпня 2023р.

Освітня програма вводиться в дію з 1 Вересня 2023 р.

Ректор  Олександр БЕЗЛЮДНИЙ

(наказ № 10 від «10» листопада 2023р.)

Умань, 2023 р.

ЛИСТ ПОГОДЖЕННЯ

освітньо-професійної програми Середня освіта (Захист України)

ГАЛУЗЬ ЗНАНЬ	01 Освіта / Педагогіка
СПЕЦІАЛЬНІСТЬ	014.16 Середня освіта (Захист України)
РІВЕНЬ ВИЩОЇ ОСВІТИ	перший
СТУПІНЬ ВИЩОЇ ОСВІТИ	бакалавр
КВАЛІФІКАЦІЯ ОСВІТНЯ КВАЛІФІКАЦІЯ ПРОФЕСІЙНА	бакалавр середньої освіти; вчитель захисту України та фізичної культури закладу загальної середньої освіти

Освітньо-професійну програму схвалено на засіданні кафедри професійної освіти та технологій за профілями Уманського державного педагогічного університету імені Павла Тичини (протокол № 10 від «28» березня 2023 р.)

Завідувач кафедри  Олексій МЕЛЬНИК

Освітньо-професійну програму схвалено вченою радою факультету інженерно-педагогічної освіти Уманського державного педагогічного університету імені Павла Тичини (протокол № 9 від «28» березня 2023 р.)

Голова вченої ради  Станіслав ТКАЧУК

Освітньо-професійну програму погоджено навчально-методичним відділом Уманського державного педагогічного університету імені Павла Тичини

Начальник відділу  Ірина ДЕНИСЮК

Освітньо-професійну програму погоджено відділом якості освіти, ліцензування та акредитації Уманського державного педагогічного університету імені Павла Тичини

Координатор з питань акредитації, ліцензування та якості освіти  Інна БАБІЙ

Освітньо-професійну програму погоджено навчально-методичною радою УДПУ імені Павла Тичини

Голова ради  Валентина РОЗГОН

ПЕРЕДМОВА

Освітньо-професійна програма розроблена проектною групою кафедри професійної освіти та технологій за профілями Уманського державного педагогічного університету імені Павла Тичини

Керівник проектної групи (гарант освітньо-професійної програми):

Микола ЗАХАРЕВИЧ, кандидат педагогічних наук, доцент, доцент кафедри професійної освіти та технологій за профілями Уманського державного педагогічного університету імені Павла Тичини.

Члени проектної групи:

1. Станіслав ТКАЧУК, доктор педагогічних наук, професор, професор кафедри професійної освіти та технологій за профілями Уманського державного педагогічного університету імені Павла Тичини;
2. Сергій КАРАСЄВИЧ, кандидат педагогічних наук, доцент, доцент кафедри теорії і методики спорту Уманського державного педагогічного університету імені Павла Тичини.

Ця освітньо-професійна програма не може бути повністю чи частково відтворена, тиражована та розповсюджена без дозволу Уманського державного педагогічного університету імені Павла Тичини.

Рецензії-відгуки зовнішніх стейкхолдерів:

1. Валерій РИБАК, викладач предмету «Захист України» державного навчального закладу «Уманський професійний ліцей»;
2. Віталій Бондарчук, викладач предмету «Захист України» Житомирського педагогічного ліцею

Рецензії-відгуки зовнішніх стейкхолдерів додаються

Преамбула

Освітньо-професійна програма створена на підставі положень Закону України «Про вищу освіту»:

1) ст. 1, п. 1. 17 – освітня (освітньо-професійна, освітньо-наукова чи освітньо-творча) програма - єдиний комплекс освітніх компонентів (навчальних дисциплін, індивідуальних завдань, практик, контрольних заходів тощо), спрямованих на досягнення передбачених такою програмою результатів навчання, що дає право на отримання визначеної освітньої або освітньої та професійної (професійних) кваліфікації (кваліфікацій);

2) ст. 10, п. 3 – стандарт вищої освіти визначає такі вимоги до освітньої програми: обсяг кредитів ЄКТС, необхідний для здобуття відповідного ступеня вищої освіти; вимоги до рівня освіти осіб, які можуть розпочати навчання за цією програмою, та результатів їх навчання; перелік обов'язкових компетентностей випускника; нормативний зміст підготовки здобувачів вищої освіти, сформульований у термінах результатів навчання; форми атестації здобувачів вищої освіти; вимоги до створення освітніх програм підготовки за галуззю знань, двома галузями знань або групою спеціальностей (у стандартах рівня молодшого бакалавра), міждисциплінарних освітньо-наукових програм (у стандартах магістра та доктора філософії); вимоги професійних стандартів (за їх наявності);

3) ст. 5, п.1 – перший (бакалаврський) рівень вищої освіти передбачає набуття здобувачами вищої освіти здатності до розв'язування складних спеціалізованих задач у певній галузі професійної діяльності;

4) ст. 1 п. 1.13 – компетентність визначає здатність особи успішно соціалізуватися, навчатися, провадити професійну діяльність, яка виникає на основі динамічної комбінації знань, умінь, навичок, способів мислення, поглядів, цінностей, інших особистих якостей;

5) ст. 1 п. 1.19 – результати навчання – знання, уміння, навички, способи мислення, погляди, цінності, інші особисті якості, які можна ідентифікувати, спланувати, оцінити і виміряти та які особа здатна продемонструвати після завершення освітньої програми (програмні результати навчання) або окремих освітніх компонентів.

На підставі цих положень прийнята (за термінологією Закону України «Про вищу освіту») така структура освітньої програми:

- обсяг кредитів ЄКТС, необхідний для здобуття відповідного ступеня вищої освіти;
- мета (цілі) освітньої програми;
- характеристика програми;
- працевлаштування та продовження освіти;
- стиль та методика навчання;
- перелік компетентностей випускника;
- програмні результати навчання;
- перелік навчальних дисциплін освітньої програми;
- форми атестації здобувачів вищої освіти;
- матриця зв'язків між навчальними дисциплінами, результатами навчання та компетентностями в освітній програмі;
- вимоги до наявності системи внутрішнього забезпечення якості вищої освіти;
- перелік нормативних документів, на яких базується освітньо-професійна програма.

Профіль освітньої програми Середня освіта (Захист України та фізична культура)	
Загальна інформація	
Повна назва закладу вищої освіти та структурного підрозділу	Уманський державний педагогічний університет імені Павла Тичини Факультет інженерно-педагогічної освіти Кафедра професійної освіти та технологій за профілями
Ступінь вищої освіти та назва кваліфікації	Бакалавр із середньої освіти, вчитель захисту України та фізичної культури закладу загальної середньої освіти
Офіційна назва освітньої програми	Освітньо-професійна програма першого (бакалаврського) рівня вищої освіти «Середня освіта (Захист України та фізична культура)»
Тип диплому, обсяг програми, термін навчання	Диплом бакалавра, 240 кредитів ЄКТС, термін навчання 3 роки 10 міс.
Наявність акредитації	Відсутня – за актом узгодження
Цикл/рівень	НРК України – 6 рівень, FQ-EHEA – перший цикл, EQF-LLL – 6 рівень
Передумови	Наявність повної загальної середньої освіти
Мова(и) викладання	Українська мова
Термін дії освітньої програми	до 1 липня 2026 р.
Інтернет-адреса постійного розміщення опису освітньої програми	https://udpu.edu.ua/navchannia/osvitni-prohramy/31161
2 - Мета (цілі) освітньої програми	
	Формування особистості фахівця галузі освіти, здатного вирішувати завдання професійної діяльності на нових засадах, з урахуванням сучасних потреб суспільства; формування професійних компетентностей майбутніх учителів захисту України та фізичної культури закладу загальної середньої освіти; особистості випускника закладу вищої освіти, який має бути компетентним не лише в професійній галузі, але й мати активну життєву позицію, високий рівень громадянської свідомості.

3 - Характеристика програми

<p>Предметна область (галузь знань, спеціальність, спеціалізація (за наявності))</p>	<p>Дисципліни циклу загальної підготовки складають 11 %; дисципліни циклу професійної підготовки – 89 %. Нормативна частина – 75 %, вибіркова частина – 25 %. Об'єкт вивчення: освітній процес у закладах загальної середньої освіти. Теоретичний зміст предметної області: концепція національно-патріотичного виховання, утвердження національної ідентичності, надання життєво необхідних знань, умінь і навичок щодо захисту України та дій в умовах надзвичайних ситуацій; концепція гармонійного рухового та духовного розвитку і формування здорового способу життя, свідомого ставлення людини до свого здоров'я; поняття факторів здоров'я, які поєднують заняття фізичною культурою, психологічну задоволеність, творчу самореалізацію; принципи освоєння рухових дій та розвитку рухових (фізичних) якостей.</p>
<p>Академічні права</p>	<p>Можливість навчатися на наступному рівні вищої освіти</p>
<p>Орієнтація освітньої програми</p>	<p>Методи, методики та технології (якими має оволодіти здобувач вищої освіти для застосовування на практиці): методи навчання і тренування (загальнопедагогічні, практичні), аналітичні методи, методи педагогічних спостережень; методи педагогічного тестування та визначення функціонального стану організму; методики розвитку фізичних (рухових) якостей, формування рухових умінь і навичок, контролю рівня підготовленості і функціонального стану; методи самозахисту, тактичної та вогневої підготовки, топографії; технології: педагогічні (гармонійного розумового, фізичного, духовного розвитку, розвитку творчих здібностей, максимальної реалізації природних задатків); медико-біологічні (відновлення працездатності, організму в польових умовах, різко порушених або втрачених життєво-важливих функцій організму, контролю функціонального стану та рівня здоров'я), інформаційні (електронні бази, наукометричні бази, електронні посібники інтернет-технології тощо), інтерактивні (без застосування та з застосуванням інформаційних та мультимедійних засобів навчання). Інструменти та обладнання: сучасні прилади для діагностики функціонального стану; сучасні технічні прилади та тренажери для тренування та контролю функціонального стану; реанімаційні тренажери, навчальне обладнання для проведення тактичної та вогневої підготовки, прилади для визначення рівня функціонування сенсорних систем, сучасні комп'ютерні програми для визначення психофізіологічного стану людини, властивостей нервової системи, сучасні програми для обробки інформації тощо.</p>
<p>Основний фокус освітньої програми</p>	<p>Акцент робиться на формуванні та розвитку професійних компетентностей у сфері освіти; вивченні теоретичних та методичних положень, організаційних та практичних інструментів військово-патріотичного та фізичного виховання.</p>

Особливості програми	Передбачається викладання окремих дисциплін англійською мовою.
4 - Придатність випускників до працевлаштування та подальшого навчання	
Придатність до працевлаштування	<p>Випускники спроможні займати посади, кваліфікаційні вимоги яких передбачають наявність ступеня бакалавра зі спеціальності 014 Середня освіта предметної спеціальності 014.16 Середня освіта (Захист України).</p> <p>Згідно з Національним класифікатором професій ДК 003:2010 фахівці, які здобули вищу освіту за спеціальністю 014 Середня освіта предметною спеціальністю 014.16 Середня освіта (Захист України), можуть займати такі посади:</p> <p>2320 – Вчитель захисту України закладу загальної середньої освіти 2320 – Вчитель фізичної культури закладу загальної середньої освіти 2351.2 – Методист з фізичної культури 3475 – Інструктор-методист з фізичної культури та спорту 1229.6 – Керівник фізичного виховання 3414 – Фахівець із організації дозвілля</p>
Подальше навчання	НРК України – 7 рівень, FQ-EHEA – другий цикл, EQF-LLL – 7 рівень
5 - Викладання та оцінювання	
Викладання та навчання	<p>У процесі викладання та навчання застосовуються наступні методи навчання:</p> <p>За типом пізнавальної діяльності: пояснювально-ілюстративний; репродуктивний; аналітичний; індуктивний; дедуктивний; За основними етапами процесу: формування знань; формування умінь і навичок; застосування знань; узагальнення; закріплення; перевірка; За системним підходом: стимулювання та мотивація; контроль та самоконтроль. За джерелами знань: словесні – розповідь, пояснення, лекція; наочні – демонстрація, ілюстрація. За рівнем самостійної розумової діяльності: практичний; метод проблемного викладання.</p> <p>Основні види занять: лекції, семінари, лабораторні роботи, практичні заняття, практика, самостійна робота, консультації з викладачами, підготовка кваліфікаційної роботи.</p>
Оцінювання	<p>Оцінювання навчальних досягнень студентів здійснюється за 100-бальною шкалою оцінювання, за шкалою ECTS та національною шкалою оцінювання.</p> <p>Види контролю: поточний, підсумковий, самоконтроль, державна атестація.</p> <p>Форми контролю: усне та письмове опитування, тестові завдання, творча робота, презентація, портфоліо, звіт, екзамени та заліки з урахуванням накопичених балів поточного контролю.</p>

6. Програмні компетентності		
Інтегральна компетентність	Здатність розв'язувати складні спеціалізовані задачі та практичні проблеми в галузі середньої освіти, що передбачає застосування теорій та методів освітніх наук та педагогіки, військово-патріотичного виховання, фізичного виховання і спорту й характеризується комплексністю та невизначеністю педагогічних умов організації освітнього процесу в закладах загальної середньої освіти.	
Загальні компетентності (ЗК)	ЗК 1	Здатність діяти етично, соціально відповідально та свідомо; зберігати та примножувати моральні, культурні, наукові цінності і досягнення суспільства на основі розуміння історії та закономірностей розвитку предметної області, її місця у загальній системі знань про природу і суспільство та у розвитку суспільства, техніки і технологій.
	ЗК 2	Здатність працювати в команді та автономно.
	ЗК 3	Здатність до пошуку інформації, її аналізу та критичного оцінювання.
	ЗК 4	Здатність застосовувати набуті знання в практичних ситуаціях.
	ЗК 5	Здатність використовувати інформаційно-комунікаційні технології.
	ЗК 6	Здатність до самовдосконалення та саморозвитку, адаптації та дії в новій ситуації на основі креативності
	ЗК 7	Здатність вільно спілкуватися державною мовою (усно та письмово).
	ЗК 8	Здатність використовувати знання іноземної мови в освітній діяльності.
	ЗК 9	Здатність виявляти повагу та цінувати українську національну культуру, багатоманітність і мультикультурність у суспільстві; здатність до вираження національної культурної ідентичності, творчого самовираження..
	ЗК 10	Здатність реалізувати свої права і обов'язки як члена суспільства; усвідомлення цінності громадянського (вільного демократичного) суспільства та необхідності його сталого розвитку, верховенства права, прав і свобод людини і громадянина в Україні.
	ЗК 11	Здатність освоювати та вдосконалювати рухові уміння і навички з різних видів рухової активності; захищати життя і здоров'я людей, діяти у надзвичайних ситуаціях мирного і воєнного часу.

Фахові компетентності (ФК)	ФК 1	Здатність формувати в учнів предметні компетентності із захисту України та фізичного виховання, медико-біологічних та психологічних основ і технологій розвитку рухових умінь і навичок та фізичних якостей, санітарно-гігієнічних основ та домедичної допомоги.
	ФК 2	Здатність застосовувати сучасні методи й освітні технології навчання в контексті положень «Нової української школи».
	ФК 3	Здатність здійснювати об'єктивний контроль і оцінювання рівня навчальних досягнень учнів із захисту України та фізичного виховання.
	ФК 4	Здатність аналізувати особливості сприйняття та засвоєння учнями навчальної інформації з метою прогнозу ефективності та корекції освітнього процесу з військово-патріотичного та фізичного виховання.
	ФК 5	Здатність до володіння педагогічними, медико-біологічними, інформаційними технологіями для формування здорового способу життя, розвитку рухових умінь і навичок, розвитку фізичних (рухових) якостей у представників різних груп населення і самостійної розробки методик і технологій для інтегрального гармонійного розвитку людини, відновлення фізичного стану в польових умовах, різко порушених або втрачених життєво-важливих функцій організму.
	ФК 6	Здатність до аналізу, систематизації та оцінки педагогічного досвіду, здатність до розробки методики та технологій для розвитку рухових, військово-прикладних умінь і навичок та фізичних якостей на основі розуміння і застосування положень фізіології, морфології, біохімії.
	ФК 7	Здатність оволодівати базовими і новими видами військово-прикладної та фізкультурної діяльності.
	ФК 8	Здатність вести документацію, що забезпечує процес навчання із захисту України та фізичної культури в закладах загальної середньої освіти.
	ФК 9	Здатність здійснювати профілактику травматизму, забезпечувати охорону життя і здоров'я дітей.
	ФК 10	Здатність самостійно проводити навчальні заняття та позаурочні заходи із захисту України та фізичної культури з учнями закладів загальної середньої освіти, професійної освіти, загальноосвітніх установ.
	ФК 11	Здатність організовувати роботу шкільної секції спортивного напрямку та гуртка військово-патріотичного спрямування.
	ФК 12	Здатність виховувати в учнів національну свідомість, соціально-особистісні якості:

		цілеспрямованість, організованість, працьовитість, відповідальність, громадянськість, комунікативність.
	ФК 13	Здатність оцінювати фізичні здібності і функціональний стан учнів, адекватно вибирати засоби і методи рухової діяльності для корекції стану учнів з урахуванням їх індивідуальних особливостей.
	ФК 14	Здатність здійснювати пошук, аналіз і оцінку інформації, у т.ч. за допомогою інформаційно-комунікаційних технологій, необхідної для постановки і вирішення професійних завдань, професійного та особистісного розвитку.
	ФК 15	Здатність до організаційної роботи фізкультурно-оздоровчого та національно-патріотичного спрямування у позашкільних закладах учнівської молоді, оздоровчих таборів; під час навчально-польових зборів.
	ФК 16	Здатність здійснювати реабілітаційні заходи з метою відновлення функцій організму, досягнення нормального рівня здоров'я, оптимального фізичного стану та кондиції осіб різного віку (зокрема учнів спеціальних медичних груп) з порушеннями різної нозології.
7. Нормативний зміст підготовки, сформульований у термінах програмних результатів навчання		
ПРН 1. Знає та вміє застосовувати на практиці основні положення фізіології, морфології, психології, біохімії для розвитку фізичних (рухових) якостей, формування рухових умінь і навичок людей різних вікових груп, володіє засобами інтегрального гармонійного (розумового, духовного і фізичного) розвитку людини.		
ПРН 2. Усвідомлює витоки і еволюцію формування теорії спортивного тренування, військово-спортивного багатоборства, медико-біологічні та психологічні основи і технологію фізичного виховання представників різних вікових груп.		
ПРН 3. Знає, як застосовувати на практиці основні положення Воєнної доктрини України і Стратегії національної безпеки України		
ПРН 4. Володіє актуальними технологіями педагогічного контролю і корекції, засобами і методами управління станом людини та забезпечення психологічної стійкості та саморегуляції під час надзвичайних ситуацій		
ПРН 5. Знає закони і принципи розучування рухових умінь і навичок, володіє теорією і методикою розвитку рухових умінь і навичок в базових видах рухової активності та військово-спортивного багатоборства.		
ПРН 6. Володіє методами і засобами оцінки місцевості, орієнтування на місцевості та здійснення польових вимірювань для ведення робочих карт і розробки графічних документів.		
ПРН 7. Знає вимоги до оформлення документації та основні закономірності побудови документів для здійснення освітнього процесу із захисту України та фізичної культури.		
ПРН 8. Знає правила профілактики травматизму та надання першої медичної допомоги; володіє основними методами захисту персоналу та населення від можливих наслідків аварій, катастроф, стихійних лих, технікою проведення реанімаційних заходів.		
ПРН 9. Знає закономірності розвитку фізичних (рухових) якостей в різних видах рухової активності.		
ПРН 10. Знає біологічні, соціальні, психологічні та інші чинники збереження здоров'я.		
ПРН 11. Знає біологічні, соціальні, психологічні, духовні чинники, що обумовлюють		

значущість професії вчителя захисту України та фізичної культури.
ПРН 12. Знає основні закони природничо-наукових дисциплін у професійній діяльності, володіє методами теоретичного та експериментального дослідження в професійній діяльності.
ПРН 13. Вміє проводити дослідження на відповідному рівні, здійснювати пошук, обробку та аналіз інформації з різних джерел, вчитися й оволодівати сучасні знання для їх подальшої реалізації в практиці.
ПРН 14. Спроможний розвивати педагогічну думку, методи педагогічного контролю і контролю якості навчання, актуальні дидактичні технології.
ПРН 15. Володіє педагогічними, медико-біологічними, інформаційними технологіями для формування здорового способу життя, розвитку рухових умінь і навичок, розвитку фізичних (рухових) якостей у представників різних груп населення і вміє самостійно розробляти методики і технології для інтегрального гармонійного розвитку людини.
ПРН 16. Володіє методами і прийомами підготовки молоді до служби в лавах Збройних сил України.
ПРН 17. Володіє руховими навичками в базових видах спорту на рівні масових розрядів; вдосконалює руховий арсенал шляхом формування рухових умінь і навичок самозахисту, військово-спортивного багатоборства.
ПРН 18. Вміє розробляти навчально-методичні матеріали на основі освітнього стандарту та зразкових програм з урахуванням виду освітньої установи, особливостей класу / групи та окремих учнів.
ПРН 19. Вміє розробляти перспективні та оперативні плани і програми конкретних занять в сфері дитячо-юнацького спорту та зі спортсменами масових розрядів.
ПРН 20. Вміє визначати цілі і завдання, планувати навчальні заняття, розробляти необхідну документацію для проведення занять із захисту України та фізичної культури.
ПРН 21. Здатний складати планувальну і звітну документацію, організовувати та проводити спортивні змагання, масові фізкультурні національно-патріотичні заходи.
ПРН 22. Вміє практично використовувати документи державних і громадських органів управління у сфері фізичної культури.
ПРН 23. Здатний здійснювати організацію рекреаційно-оздоровчої діяльності з використанням різних видів та форм рухової активності для активного відпочинку та ведення здорового способу життя.
ПРН 24. Володіє прийомами спілкування і вміє використовувати їх при роботі з колективом займаються і кожним індивідумом.
ПРН 25. Володіє прийомами проведення активної пропаганди ідеї патріотизму; формування через засоби масової інформації громадської думки про фізичну культуру як частину загальної культури.
ПРН 26. Здатний з дотриманням етичних норм формувати комунікаційну стратегію з колегами, соціальними партнерами, учнями й вихованцями та їхніми батьками.
ПРН 27. Організовує співпрацю учнів і вихованців та ефективно працює в команді (педагогічному колективі освітнього закладу, інших професійних об'єднаннях).
ПРН 28. Здатний розуміти значення культури як форми людського існування, цінувати різноманіття та мультикультурність світу і керуватися у своїй діяльності сучасними принципами толерантності, діалогу і співробітництва.
ПРН 29. Здатний вчитися упродовж життя і вдосконалювати з високим рівнем автономності набути під час навчання кваліфікацію.
ПРН 30. Здатний аналізувати соціально та особистісно значущі світоглядні проблеми, приймати рішення на основі сформованих ціннісних орієнтирів і гуманістичних ідеалів, розуміння концепції сталого розвитку людства.
ПРН 31. Здатний створювати рівноправний і справедливий клімат, що сприяє навчанню всіх учнів, незалежно від їхнього соціально-культурно-економічного контексту.

8 - Ресурсне забезпечення реалізації програми	
Кадрове забезпечення	Науково-методичний рівень керівника і членів проєктної групи, а також професорсько-викладацького складу, що забезпечує реалізацію освітньої програми відповідає ліцензійним вимогам щодо провадження освітньої діяльності. З метою підвищення особистого фахового рівня та підвищення якості освітнього процесу всі науково-педагогічні працівники щонайменше раз на п'ять років проходять стажування (у т. ч. й закордонні).
Матеріальнотехнічне забезпечення	Наявна матеріально-технічна база, що забезпечує проведення всіх видів теоретичної та практичної підготовки, дисциплінарної та міждисциплінарної підготовки та науково-дослідницької роботи студентів. Комп'ютерні лабораторії з сучасним апаратним та програмним забезпеченням.
Інформаційне та навчальнометодичне забезпечення	Щорічно оновлену інформацію про організацію освітньої діяльності для підготовки здобувачів вищої освіти розміщують на сайті Університету https://udpu.edu.ua у рубриці «Навчання». Освітні програми підготовки здобувачів вищої освіти опубліковують і розміщують на веб-сайті Університету в рубриці «Навчання. Освітні програми» https://udpu.edu.ua/navchannia/osvitni-prohramy . На сайті університету також висвітлюють: академічний календар (оновлений на кожний навчальний рік); графік освітнього процесу (оновлений на кожний навчальний рік); нормативні документи (положення), які регламентують організацію освітнього прогресу в Університеті. Освітній процес забезпечений навчально-методичними комплексами, підручниками та посібниками. Навчальні курси розміщені в системі інформаційно-освітнього середовища для здобувачів вищої освіти очної та заочної (дистанційної) форм навчання: https://dis.udpu.edu.ua ; електронний архів навчальних, наукових та навчально-методичних матеріалів: https://library.udpu.edu.ua . Відкрито доступ наукометричних баз даних Web of Science та SCOPUS видавництва Elsevier, що надають користувачам можливість отримати результати тематичного пошуку, відслідкувати свій рейтинг. Бібліотечний фонд університету багатогалузевий, нараховує 417 446 примірників вітчизняної та зарубіжної літератури, зокрема рідкісних видань, спец. видів науково-технічної літератури і документів, авторефератів дисертацій, дисертацій. Бібліотека щороку здійснює переplatу 202 назв методичних, наукових, фахових періодичних видань. В структурі бібліотеки наявні 6 читальних залів на 45 посадкових місць. Всі ресурси бібліотеки доступні через сайт Університету: https://librarv.udvu.edu.ua .
9 - Академічна мобільність	
Національна кредитна мобільність	Академічну мобільність здобувачів вищої освіти передбачено на загальних підставах в межах України. Основні цілі і завдання, організаційне забезпечення академічної мобільності здобувачів вищої освіти в Університеті, порядок визнання та перерахування результатів їхнього навчання, права та обов'язки осіб, які беруть участь у програмах академічної

	<p>мобільності, порядок звітності та оформлення документів за результатами їхнього навчання регламентовано «Положенням про порядок реалізації права на академічну мобільність учасниками освітнього процесу Уманського державного педагогічного університету імені Павла Тичини».</p> <p>Двосторонніми договорами між Уманським державним педагогічним університетом імені Павла Тичини та закладами освіти України передбачено можливість реалізації кредитної мобільності за навчальними модулями, що забезпечує набуття здобувачами загальних і фахових компетентностей. Укладено договори про академічну співпрацю з Бердянським державним педагогічним університетом, Вінницьким державним педагогічним університетом імені Михайла Коцюбинського, Глухівським національним педагогічним університетом імені Олександра Довженка, Рівненським державним гуманітарним університетом, Тернопільським національним педагогічним університетом імені Володимира Гнатюка, Українським державним університетом імені Михайла Драгоманова.</p>
<p>Міжнародна кредитна мобільність</p>	<p>Індивідуальну академічну мобільність здобувачів реалізовано у межах підписаних угод про співпрацю із зарубіжними освітніми закладами. В університеті організовано роботу в межах проєктів академічної мобільності («Mobile+3», «Erasmus+», «Mevlana», «Stipendium Hungaricum») та програм подвійного дипломування, зорієнтованих на підтримку ініціатив у галузях освіти та культури. Програми подвійного дипломування (ступеневу академічну мобільність) реалізовано на базі: • Державної вищої школи професійної освіти ім. Іпполіта Цегельського у м. Гнезно (Польща); • Поморської академії у м. Слупськ (Польща); • Академії імені Яна Длугоша у м. Ченстохов (Польща). Програму кредитної академічної мобільності «Mevlana» реалізовано на базі: • Університету Аланья Аладдін Кейкубат (Туреччина); • Університету Біледжик Шейх Едебелі (Туречина). Програму академічної мобільності «Еразмус+» реалізовано на базі: • Державної Вищої Школи Професійної Освіти імені Яна Амоса Коменського у м. Лешно (Польща); • Державної вищої школи професійної освіти ім. Іпполіта Цегельського у м. Гнезно (Польща). Університет бере участь у міжнародних наукових, освітніх та експериментальних проєктах із закордонними та українськими партнерськими установами, зокрема: програма «Student Action», програма «Active Citizens», програма «Healthy Challenge», MoPED №586098-epp-1-2017-1-UA-ЕРРКА2-СВНЕ-JP Модернізація педагогічної вищої освіти з використання інноваційних інструментів викладання. Міжнародні країни-партнери: Велика Британія, Болгарія, Польща, США, Туреччина, Узбекистан. Уманський державний педагогічний університет імені Павла Тичини увійшов до міжнародних рейтингів U-Multirank та QS.</p>
<p>Навчання іноземних здобувачів вищої освіти</p>	<p>Передбачена можливість навчання іноземних студентів. Іноземні студенти навчаються на загальних підставах.</p>

**II. Перелік освітніх компонент освітньої програми «Середня освіта
(Захист України. Фізична культура)»**

Код н/д	Компоненти освітньої програми (навчальні дисципліни, курсові роботи, практики, атестація)	Кількість кредитів ЄКТС	Форма підсумкового контролю
ОБОВ'ЯЗКОВІ КОМПОНЕНТИ ОСВІТНЬО-ПРОФЕСІЙНОЇ ПРОГРАМИ			
ОК 1	Українська мова за професійним спрямуванням	4	екзамен
ОК 2	Вища математика	4	екзамен
ОК 3	Статути Збройних Сил України	4	екзамен
ОК 4	Історія культури України та світу	4	екзамен
ОК 5	Інформаційно-комунікаційні технології навчання	3	залік
ОК 6	Вступ до спеціальності	3	залік
ОК 7	Історія науки і техніки	3	залік
ОК 8	Інформаційна культура студента	3	залік
ОК 9	Іноземна мова	9	екзамен
ОК 10	Тактична підготовка	4	екзамен
ОК 11	Загальна фізика	4	екзамен
ОК 12	Охорона праці та безпека життєдіяльності	4	залік
ОК 13	Військова топографія	3	залік
ОК 14	Основи національної безпеки та оборони України	4	залік
ОК 15	Історія українського війська	4	залік
ОК 16	Фізичне виховання (позакредитна)	0	залік
ОК 17	Інженерна підготовка (мінна безпека)	6	екзамен
ОК 18	Стройова підготовка	4	екзамен
ОК 19	Комп'ютерна графіка	4	екзамен
ОК 20	Військово-інженерна підготовка та зв'язок	3	залік
ОК 21	Анатомія і фізіологія людини	3	залік
ОК 22	Загальна та вікова психологія	4	екзамен
ОК 23	Методика викладання захист України	8	екзамен
ОК 24	Загальна теорія підготовки спортсменів	6	екзамен
ОК 25	Тактична медицина	4	екзамен
ОК 26	Теорія і методика фізичного виховання	5	екзамен
ОК 27	Гімнастика з методикою навчання	4	екзамен
ОК 28	Основи наукових досліджень та академічна доброчесність	3	залік

ОК 29	Підготовка з радіо-хімічної безпеки	5	екзамен
ОК 30	Легка атлетика з методикою навчання	4	екзамен
ОК 31	Атлетизм з методикою навчання	4	екзамен
ОК 32	Фізичне виховання з учнями спеціальної медичної групи та лікувальна фізична культура	5	екзамен
ОК 33	Програмно-апаратні комплекси в освітньому середовищі	4	екзамен
ОК 34	Психологічна підготовка	4	екзамен
ОК 35	Спортивні ігри з методикою навчання	5	екзамен
Загальний обсяг обов'язкових освітніх компонентів: 180 кредитів			
Курсові роботи			
ОК 36	Методика викладання захист України	1	залік
ОК 37	Теорія і методика фізичного виховання	1	залік
Вибіркові компоненти ОП			
Загальний обсяг кредитів вибірових компонент		60	
Практична підготовка			
ОК 38	Навчальна (технологічна) практика	6	залік
ОК 39	Виробнича (навчально-польові збори)	6	залік
ОК 40	Виробнича (технологічна) практика з фізичної культури	9	залік
ОК 40	Виробнича (педагогічна) практика з захисту України	9	залік
Атестація			
ЗАГАЛЬНИЙ ОБСЯГ ОСВІТНЬОЇ ПРОГРАМИ 240 кредитів			

**III. Логічна послідовність освітніх компонент освітньо-професійної програми
«Середня освіта (Захист України. Фізична культура)»**

Код н/д	Обов'язкові компоненти освітньої програми (навчальні дисципліни, практики, атестація)
	1 семестр
ОК 1	Українська мова за професійним спрямуванням
ОК 2	Вища математика
ОК 3	Статути Збройних Сил України
ОК 4	Інформаційно-комунікаційні технології навчання
ОК 5	Вступ до спеціальності
ОК 6	Історія науки і техніки
ОК 7	Історія культури України та світу
	2 семестр
ОК 8	Іноземна мова
ОК 9	Тактична підготовка
ОК 10	Загальна фізика
ОК 11	Охорона праці та безпека життєдіяльності
ОК 12	Військова топографія
ОК 13	Основи національної безпеки та оборони України
ОК 14	Історія українського війська
ОК 34	Фізичне виховання (позакредитна)
	3 семестр
ОК 15	Інженерна підготовка (мінна безпека)
ОК 16	Стройова підготовка
ОК 17	Комп'ютерна графіка
ОК 18	Військово-інженерна підготовка та зв'язок
ОК 19	Анатомія і фізіологія людини
ОК 21	Інженерна підготовка (мінна безпека)
ВВ 1	Дисципліни вільного вибору студента
ВВ 2	Дисципліни вільного вибору студента
	4 семестр
ОК 20	Загальна та вікова психологія
ОК 21	Методика викладання захист України
ОК 22	Загальна теорія підготовки спортсменів
ОК 23	Загальна та вікова психологія
ОК 37	Навчальна (технологічна) практика
ВВ 3	Дисципліни вільного вибору студента
ВВ 4	Дисципліни вільного вибору студента
	5 семестр
ОК 23	Тактична медицина
ОК 24	Теорія і методика фізичного виховання
ОК 25	Гімнастика з методикою навчання
ОК 26	Основи наукових досліджень та академічна доброчесність
ОК 38	Виробнича (навчально-польові збори)
ВВ 5	Дисципліни вільного вибору студента
ВВ 6	Дисципліни вільного вибору студента
	6 семестр
ОК 27	Підготовка з радіо-хімічної безпеки
ОК 28	Легка атлетика з методикою навчання
ОК 29	Атлетизм з методикою навчання
ВВ 7	Дисципліни вільного вибору студента

ВВ 8	Дисципліни вільного вибору студента
ВВ 9	Дисципліни вільного вибору студента
ВВ 10	Дисципліни вільного вибору студента
	7 семестр
ОК 30	Фізичне виховання з учнями спеціальної медичної групи та лікувальна фізична культура
ОК 31	Програмно-апаратні комплекси в освітньому середовищі
ОК 39	Виробнича (технологічна) практика з фізичної культури
ВВ 11	Дисципліни вільного вибору студента
ВВ 12	Дисципліни вільного вибору студента
ВВ 13	Дисципліни вільного вибору студента
	8 семестр
ОК 32	Психологічна підготовка
ОК 33	Спортивні ігри з методикою навчання
ОК 40	Виробнича (педагогічна) практика з захисту України
ВВ 14	Дисципліни вільного вибору студента
ВВ 15	Дисципліни вільного вибору студента
	Атестація

IV. Опис програми

Компетентності, якими повинен оволодіти здобувач	Програмні результати навчання	Найменування навчальних дисциплін, практик
Обов'язкові компоненти ОП		
ЗК2, ЗК3, ЗК4, ЗК7, ЗК8, ЗК9, ФК1, ФК2, ФК3, ФК4, ФК9, ФК10, ФК13, ФК15	ПРН 4, ПРН 5, ПРН 6.	Українська мова за професійним спрямуванням
ЗК5, ЗК6, ЗК7, ЗК10, ФК7, ФК8, ФК11, ФК12, ФК14, ФК15	ПРН 17, ПРН 18, ПРН 29.	Вища математика
ЗК1, ЗК2, ЗК3, ЗК5, ЗК8, ЗК9, ЗК10, ФК2, ФК3, ФК4, ФК9, ФК13, ФК12, ФК15	ПРН 3, ПРН 4, ПРН 23.	Статути Збройних Сил України
ЗК2, ЗК3, ЗК6, ЗК7, ЗК8, ЗК9, ФК5, ФК8, ФК13, ФК14, ФК15	ПРН 9, ПРН 21, ПРН 22.	Інформаційно-комунікаційні технології навчання
ЗК1, ЗК2, ЗК3, ЗК4, ЗК5, ЗК7, ЗК8, ЗК9, ФК1, ФК2, ФК3, ФК4, ФК9, ФК10, ФК13, ФК15	ПРН 2, ПРН 4, ПРН 6.	Вступ до спеціальності
ЗК6, ЗК7, ФК6, ФК7, ФК8, ФК10, ФК11, ФК12, ФК13,	ПРН 9, ПРН 16, ПРН 23.	Історія науки і техніки
ФК14, ФК15	ПРН 16, ПРН 19	Історія культури України та світу
ЗК6, ЗК7, ФК7, ФК8, ФК10, ФК11, ФК12, ФК13, ФК14, ФК15	ПРН 16, ПРН 19, ПРН 40.	Іноземна мова
ЗК2, ЗК3, ЗК4, ЗК7, ЗК8, ЗК9, ФК1, ФК2, ФК3, ФК4, ФК9, ФК10, ФК13, ФК15	ПРН 4, ПРН 5, ПРН 6.	Тактична підготовка

ЗК1, ЗК2, ЗК5, ЗК6, ЗК7, ЗК9, ЗК10, ФК2, ФК7, ФК8, ФК11, ФК12, ФК14, ФК15	ПРН 3, ПРН 17, ПРН 18.	Загальна фізика
ЗК1, ЗК2, ЗК3, ЗК6, ЗК7, ЗК8, ЗК9, ФК8, ФК9, ФК10, ФК13, ФК14, ФК15	ПРН 2, ПРН 21, ПРН 28.	Військова топографія
ЗК1, ЗК2, ЗК5, ЗК6, ЗК7, ЗК9, ЗК10, ФК4, ФК5, ФК6, ФК7, ФК8, ФК9, ФК10, ФК11, ФК12, ФК13, ФК15	ПРН 2, ПРН 7, ПРН 24.	Основи національної безпеки та оборони України
ЗК2, ЗК3, ЗК5, ЗК7, ЗК8, ЗК9, ЗК10, ФК3, ФК4, ФК7, ФК8, ФК11, ФК 12, ФК13	ПРН 4, ПРН 7, ПРН 31	Історія українського війська
ЗК2, ЗК3, ЗК5, ЗК6, ЗК7, ЗК8, ЗК9, ЗК10, ФК7, ФК8, ФК11, ФК12, ФК13, ФК14, ФК15	ПРН 17, ПРН 18, ПРН 21.	Інженерна підготовка (мінна безпека)
ЗК2, ЗК3, ЗК5, ЗК6, ЗК 7, ЗК8, ЗК9, ЗК 10, ФК7, ФК 8, ФК9, ФК 10, ФК 11, ФК 12, ФК13, ФК14, ФК15.	ПРН 8, ПРН 21, ПРН 26.	Стройова підготовка
ЗК5, ЗК6, ЗК7, ФК5, ФК7, ФК8, ФК11, ФК12, ФК14, ФК15	ПРН 18, ПРН 29, ПРН 32	Комп'ютерна графіка
ЗК5, ЗК7, ЗК10, ФК7, ФК8, ФК10, ФК11, ФК12, ФК13, ФК15	ПРН 7, ПРН 16, ПРН 18	Військово-інженерна підготовка та зв'язок
ЗК2, ЗК3, ЗК5, ЗК6, ЗК7, ЗК9, ЗК10, ЗК11, ФК1, ФК2, ФК5, ФК8, ФК9, ФК10, ФК11, ФК12, ФК13, ФК14, ФК15.	ПРН 7, ПРН 11, ПРН 27.	Анатомія і фізіологія людини
ЗК1,ЗК2,ЗК5, ЗК9, ЗК10, ФК2, ФК9, ФК10, ФК12, ФК13, ФК15	ПРН 1, ПРН 2, ПРН 23.	Загальна та вікова психологія
ЗК1, ЗК2, ЗК3, ЗК4, ЗК7, ЗК8, ЗК9, ЗК11, ФК1, ФК2, ФК4, ФК7, ФК8, ФК9, ФК11, ФК12, ФК13, ФК14, ФК15	ПРН 5, ПРН 10, ПРН 20.	Методика викладання захист України
ЗК1, ЗК2, ЗК3, ЗК5, ЗК6, ЗК7, ЗК8, ЗК9, ЗК10, ЗК11, ФК1, ФК2, ФК5, ФК7, ФК8, ФК9, ФК10, ФК11, ФК12, ФК13, ФК14, ФК15	ПРН 10, ПРН 11, ПРН 20.	Загальна теорія підготовки спортсменів
ЗК1, ЗК2, ЗК5, ЗК6, ЗК7, ЗК8, ЗК9, ЗК10, ЗК11, ФК1, ФК3, ФК4, ФК5, ФК6, ФК7, ФК8, ФК9, ФК10, ФК11, ФК12, ФК13, ФК14, ФК15	ПРН 8, ПРН 15, ПРН 20.	Тактична медицина
ЗК3, ЗК4, ЗК5, ЗК7, ЗК8, ФК1, ФК2, ФК3, ФК4, ФК7, ФК8, ФК9, ФК10, ФК11, ФК13, ФК15	ПРН 6, ПРН 34, ПРН 37.	Теорія і методика фізичного виховання

ЗК1, ЗК2, ЗК4, ЗК5, ЗК6, ЗК7, ФК7, ФК8, ФК9, ФК10, ФК11, ФК12, ФК13, ФК14, ФК15	ПРН 2, ПРН 19, ПРН 36	Гімнастика з методикою навчання
ЗК2, ЗК3, ЗК4, ЗК6, ЗК8, ЗК9, ФК3, ФК4, ФК7, ФК13, ФК14	ПРН 4, ПРН 35, ФК37	Основи наукових досліджень та академічна доброчесність
ЗК1, ЗК2, ЗК5, ЗК6, ЗК7, ЗК9, ЗК10, ЗК11, ФК1, ФК2, ФК3, ФК4, ФК5, ФК6, ФК8, ФК9, ФК10, ФК13, ФК14, ФК15	ПРН 2, ПРН 11, ПРН 13, ПРН 22.	Підготовка з радіо-хімічної безпеки
ЗК1, ЗК2, ЗК3, ЗК6, ЗК7, ЗК8, ЗК9, ЗК11, ФК 1, ФК2, ФК 3, ФК4, ФК5, ФК6, ФК8, ФК9, ФК13, ФК14, ФК15	ПРН 13, ПРН 21, ПРН 25.	Легка атлетика з методикою навчання
ЗК2, ЗК3, ЗК5, ЗК6, ЗК7, ЗК8, ЗК9, ЗК10, ФК1, ФК3, ФК4, ФК5, ФК6, ФК7, ФК8, ФК9, ФК10, ФК11, ФК12, ФК13, ФК14, ФК15	ПРН 7, ПРН 8, ПРН 12, ПРН 15, ПРН 21.	Атлетизм з методикою навчання
ЗК5, ЗК7, ЗК10, ЗК11, ФК8, ФК11, ФК12, ФК13, ФК14, ФК15	ПРН 7, ПРН 9, ПРН 39.	Фізичне виховання з учнями спеціальної медичної групи та лікувальна фізична культура
ЗК3, ЗК5, ЗК6, ЗК7, ЗК10, ФК7, ФК8, ФК11, ФК12, ФК13, ФК14, ФК15	ПРН 7, ПРН 35, ПРН 37	Програмно-апаратні комплекси в освітньому середовищі
ЗК1, ЗК3, ЗК4, ЗК7, ЗК8, ЗК9, ФК1, ФК2, ФК4, ФК5, ФК7, ФК9, ФК11, ФК13	ПРН 5, ПРН 30, ПРН 38	Психологічна підготовка
ЗК1, ЗК4, ЗК5, ЗК6, ЗК7, ЗК9, ЗК10, ФК5, ФК7, ФК8, ФК9, ФК10, ФК11, ФК12, ФК13, ФК14, ФК15	ПРН 19, ПРН 24, ПРН 35	Спортивні ігри з методикою навчання
ЗК1, ЗК2, ЗК5, ЗК6, ЗК7, ЗК9, ЗК10, ФК5, ФК7, ФК8, ФК9, ФК10, ФК11, ФК12, ФК13, ФК14, ФК15	ПРН 7, ПРН 23, ПРН 24.	Фізичне виховання (позакредитна)
ЗК6, ЗК7, ФК7, ФК8, ФК10, ФК11, ФК12, ФК13, ФК14, ФК15.	ПРН 9, ПРН 19, ПРН 41.	Тактична медицина
ЗК5, ЗК7, ЗК10, ЗК11, ФК3, ФК4, ФК8, ФК11, ФК12, ФК13, ФК15	ПРН 7, ПРН 14.	Теорія і методика фізичного виховання
ЗК1, ЗК2, ЗК5, ЗК6, ЗК7, ЗК9, ЗК10, ЗК11, ФК1, ФК2, ФК3,	ПРН 2, ПРН 11, ПРН 13, ПРН 22.	Курсова робота з Методика викладання захист України
ФК4, ФК5, ФК6, ФК8, ФК9, ФК10, ФК13, ФК14, ФК15		

ЗК2, ЗК3, ЗК5, ЗК6, ЗК7, ЗК8, ЗК9, ЗК10, ФК1, ФК3, ФК4, ФК5, ФК6, ФК7, ФК8, ФК9, ФК10, ФК11, ФК12, ФК13, ФК14, ФК15	ПРН 7, ПРН 8, ПРН 12, ПРН 15, ПРН 21.	Курсова робота з Теорія і методика фізичного виховання
Практична підготовка ОП		
ЗК1, ЗК3, ЗК7, ЗК8, ЗК9, ЗК11, ФК2, ФК7, ФК8, ФК9, ФК10, ФК11, ФК12, ФК13, ФК14, ФК15	ПРН 9, ПРН 16, ПРН 25.	Навчальна (технологічна) практика
ЗК1, ЗК2, ЗК3, ЗК4, ЗК7, ЗК8, ЗК9, ЗК11, ФК1, ФК2, ФК4, ФК7, ФК9, ФК11, ФК12, ФК13, ФК14, ФК15	ПРН 5, ПРН 10, ПРН 25.	Виробнича (навчально- польові збори)
ЗК1, ЗК2, ЗК3, ЗК6, ЗК7, ЗК8, ЗК9, ЗК11, ФК2, ФК7, ФК8, ФК9, ФК10, ФК11, ФК12, ФК13, ФК14, ФК15	ПРН 9, ПРН 16, ПРН 19, ПРН 20, ПРН 21, ПРН 24, ПРН 25.	Виробнича (технологічна) практика з фізичної культури
ЗК1, ЗК2, ЗК3, ЗК4, ЗК6, ЗК7, ЗК8, ЗК9, ЗК11, ФК1, ФК2, ФК3, ФК4, ФК5, ФК6, ФК7, ФК8, ФК9, ФК11, ФК12, ФК13, ФК14, ФК15	ПРН 5, ПРН 10, ПРН 12, ПРН 13, ПРН 14, ПРН 15, ПРН 20, ПРН 21, ПРН 22, ПРН 25.	Виробнича (педагогічна) практика з захисту України

V. Форми атестації здобувачів вищої освіти

Атестація випускників освітньої-професійної програми проводиться згідно з «Положенням про організацію освітнього процесу в Уманському державному педагогічному університеті імені Павла Тичини», «Положенням про Європейську кредитно-трансферну систему навчання в Уманському державному педагогічному університеті імені Павла Тичини», «Положенням про порядок створення та організацію роботи Екзаменаційної комісії» та інших нормативно-правових актів.

Атестація випускників освітньої програми спеціальність: 014.16 «Середня освіта (Захист України)», здійснюється у формі комплексного кваліфікаційного екзамену з методики захисту України та фізичного виховання й завершується видачею документа державного зразка про присудження їм ступеня бакалавра з присвоєнням освітньої кваліфікації: бакалавр середньої освіти.

VI. Структурно-логічна схема ОП

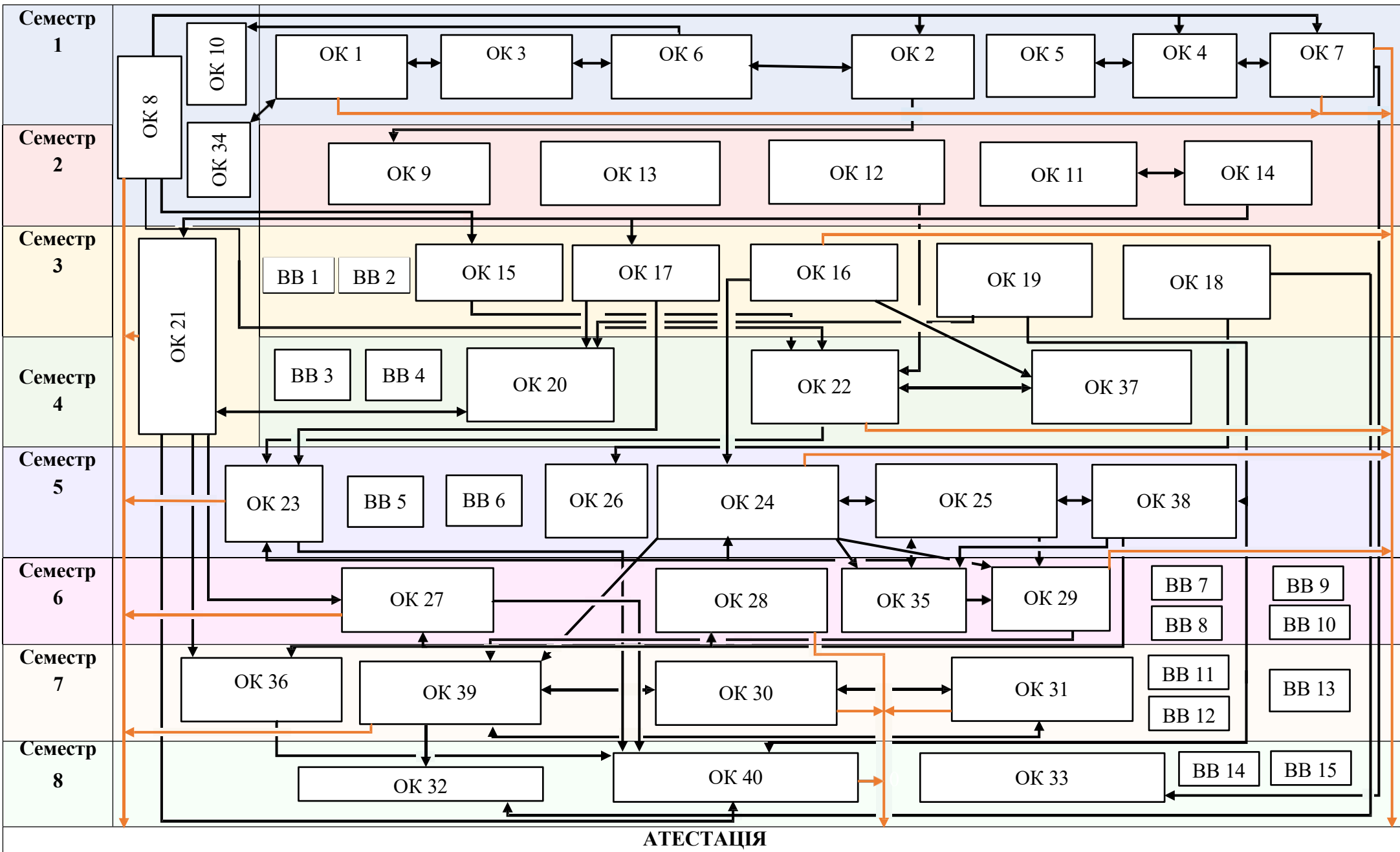

VIII. Матриця забезпечення програмних результатів навчання відповідними компонентами освітньої програми «Середня освіта (Захист України. Фізична культура)»

	ОК 01	ОК 02	ОК 03	ОК 04	ОК 05	ОК 06	ОК 07	ОК 08	ОК 09	ОК 10	ОК 11	ОК 12	ОК 13	ОК 14	ОК 15	ОК 16	ОК 17	ОК 18	ОК 19	ОК 20	ОК 21	ОК 22	ОК 23	ОК 24	ОК 25	ОК 26	ОК 27	ОК 28	ОК 29	ОК 30	ОК 31	ОК 32	ОК 33	ОК 34	ОК 35	ОК 36	ОК 37	ОК 38	ОК 39	ОК 40						
ПРН 1																		+																												
ПРН 2					+					+	+							+					+		+												+									
ПРН 3			+						+																																					
ПРН 4	+		+		+			+				+													+																					
ПРН 5	+							+											+												+										+		+			
ПРН 6	+				+			+															+																							
ПРН 7											+	+				+	+											+	+	+			+		+		+									
ПРН 8														+							+							+										+								
ПРН 9				+		+																							+									+			+					
ПРН 10																			+	+																				+			+			
ПРН 11																	+			+					+												+									
ПРН 12																												+									+							+		
ПРН 13																										+	+																	+		
ПРН 14																																				+								+		
ПРН 15																					+							+										+						+		
ПРН 16						+	+									+																							+			+				
ПРН 17	+								+				+																																	
ПРН 18	+								+				+		+	+																														
ПРН 19							+																		+								+										+			
ПРН 20																				+	+	+																					+	+		
ПРН 21				+						+			+	+													+	+										+				+	+		+	
ПРН 22				+																						+												+							+	
ПРН 23			+			+													+																											
ПРН 24											+																						+	+									+			
ПРН 25																											+												+	+	+	+				

